

050-0600

单转轮车厢门闩锁



设计用途:

- 非公路运行车辆的轻型至中型车厢门、检修口盖板和引擎罩
- 需要结构坚固、尺寸紧凑、价格合算的单转轮闩锁的场合

特性/优点:

- 大小紧凑
- 可选用12毫米直径撞闩或标准闩棒
- 使用两个 M8 X 1.25 紧固件进行安装
- 螺纹轴易于安装

TriMark (Xuzhou) Automotive Components Co. Ltd.

Building A5 Jingwu Road
Xuzhou Economic Development Zone
Xuzhou, Jiangsu, PR China PC: 221004

特利马克(徐州)汽车零部件有限公司

中国江苏省徐州经济开发区

厂房A5 邮编: 221004

www.trimarkcn.com



TriMark Corporation

500 Bailey Avenue
P.O. Box 350
New Hampton, Iowa
United States

Tel: 641-394-3188

Fax: 641-394-2392

1-800-447-0343

www.trimarkcorp.com



TriMark Corporation

现有功能:

- 左手配置或右手配置（图中所示为左手型）
- 单门位或双门位转轮式门锁功能
- 目前可提供几种标准释放致动器

安装:

- 使用 2 个 M8 X 1.25 螺栓安装（未包含）
- 拧紧到制造商建议的扭矩值，但不得超过 22.2 牛顿-米（180 英寸-磅）

表面处理:

- 镀锌透明铬酸盐钢制部件

材料:

- 外壳和致动器： 高强度钢
- 弹簧： 防锈蚀不锈钢

单独部件尺寸仅供参考。参考单独部件图纸以完成尺寸，规范和安装程序。可提供工程协助和应用图纸

下面图纸显示了**050-0600**标准版本，并没有列举所有配置，请参阅网站其他信息。

注意： 门锁不符合 FMVSS206 要求

版本A

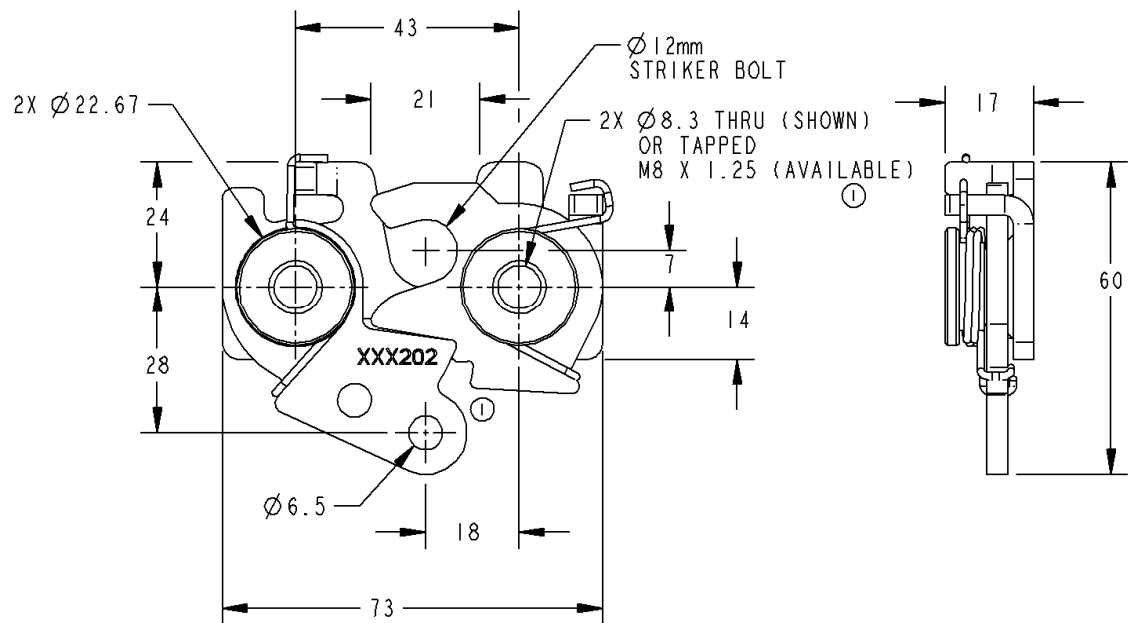

版本 B

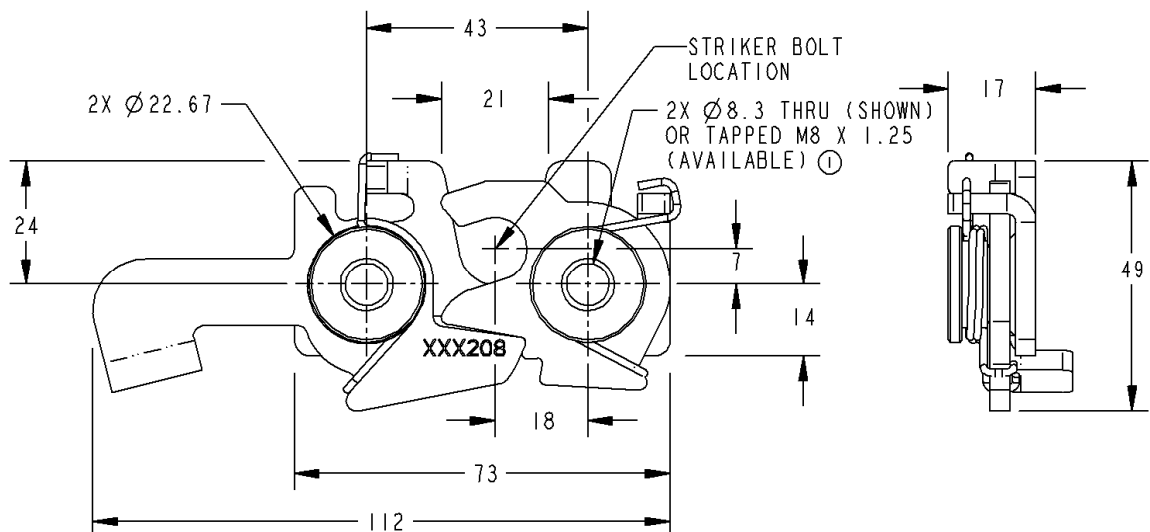

更多信息请访问
www.trimarkcorp.com

版本 C

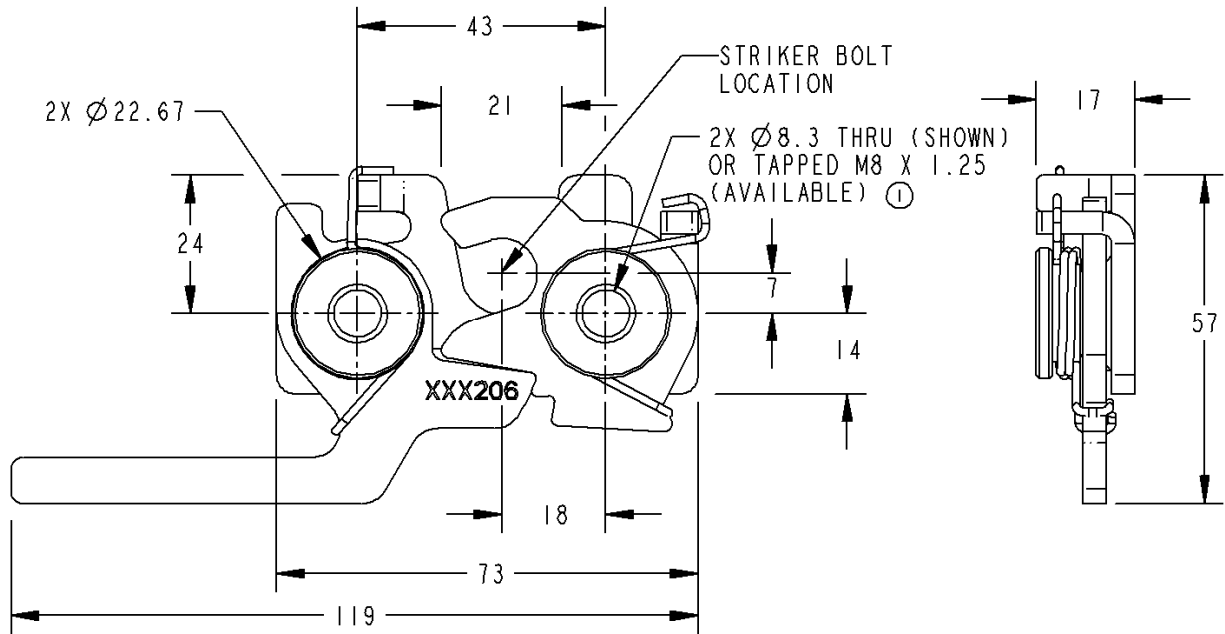

版本 D

